

# 令和6年度 ミニミニ大会女子 組み合わせ表

## 女子4年生以下 Aグループ 4チーム

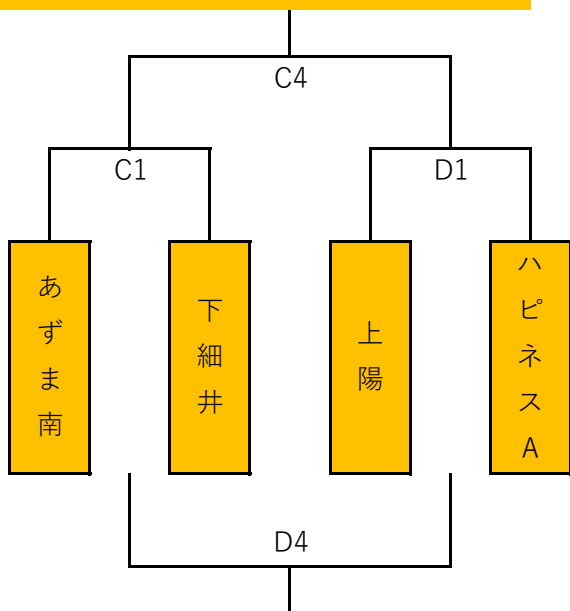

## 女子4年生以下 Bグループ 4チーム

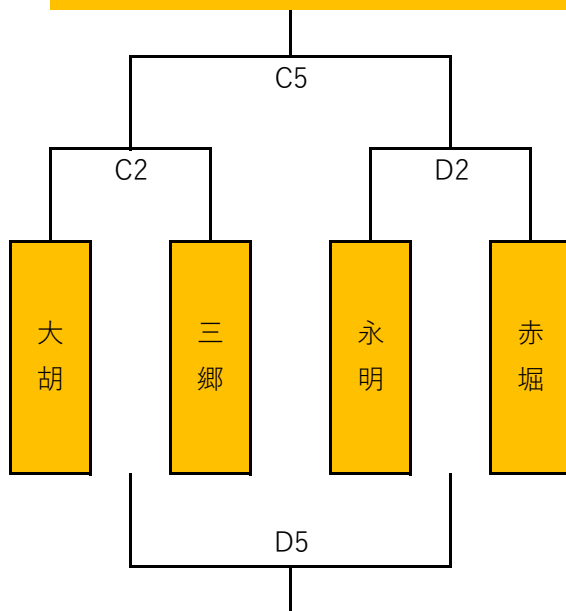

## 女子4年生以下 Cグループ 4チーム

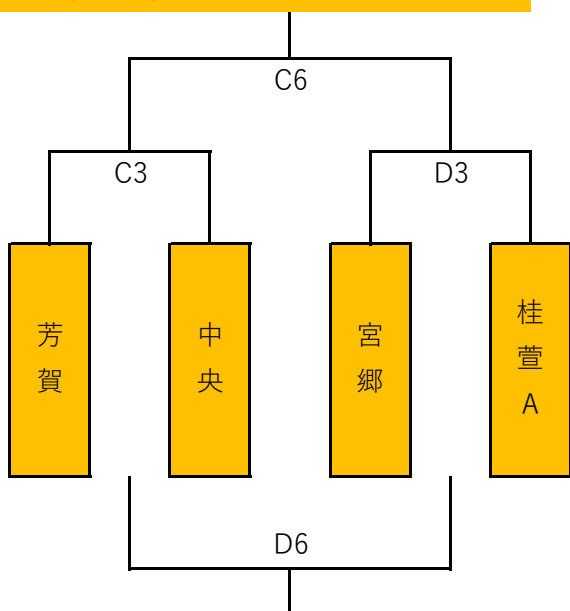

## 女子4年生以下 Dグループ 5チーム

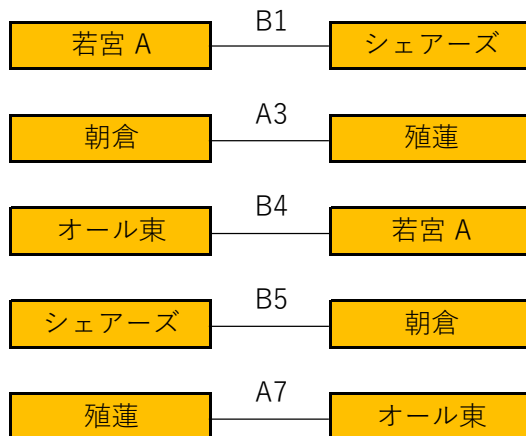

## 女子4年生以下 Eグループ 3チーム

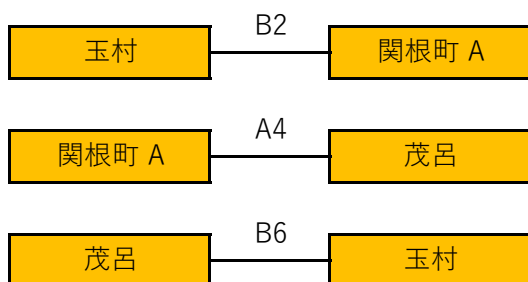

## 5チーム

## 女子3年生・2年生以下 Fグループ

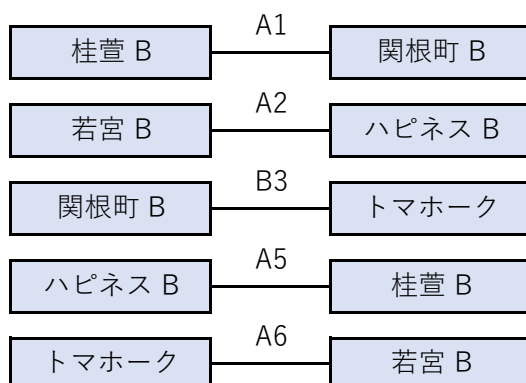

# 令和6年度 ミニミニ大会男子 組み合わせ表

## 男子4年生以下 Gグループ 4チーム

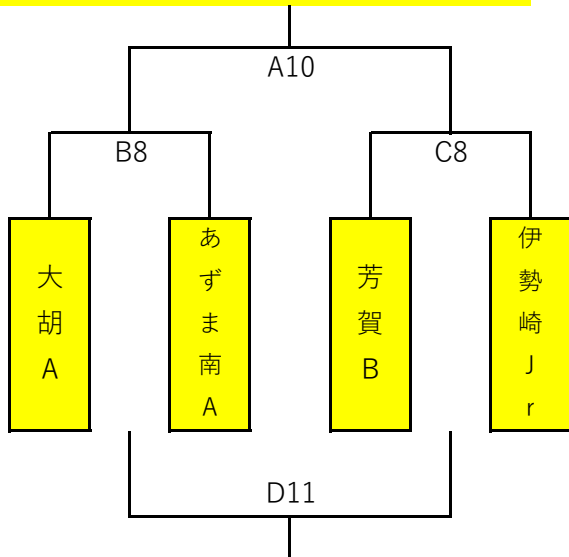

## 男子4年生以下 Hグループ 4チーム

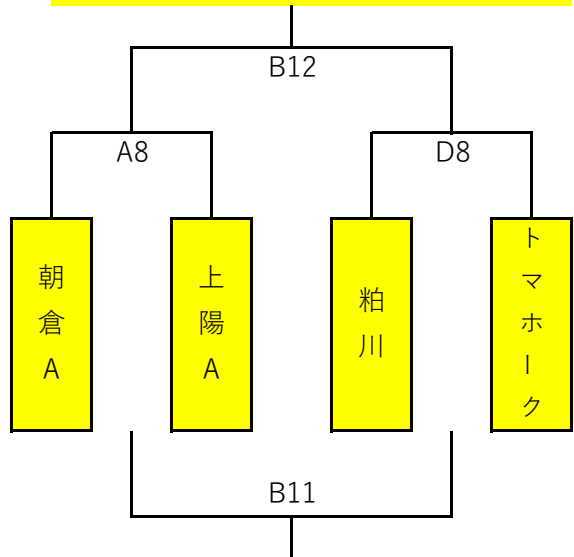

## 男子4年生以下 Iグループ 4チーム

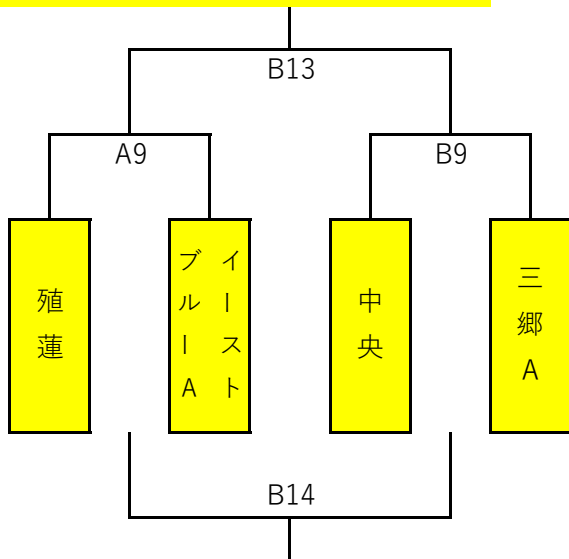

## 男子4年生以下 Jグループ 4チーム

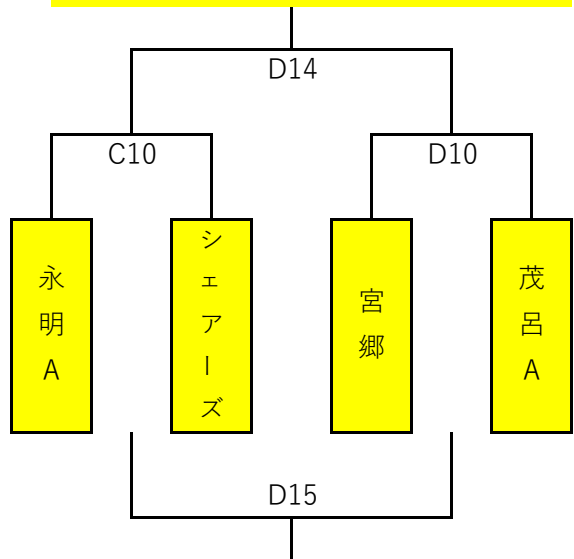

## 男子4年生以下 Kグループ 4チーム

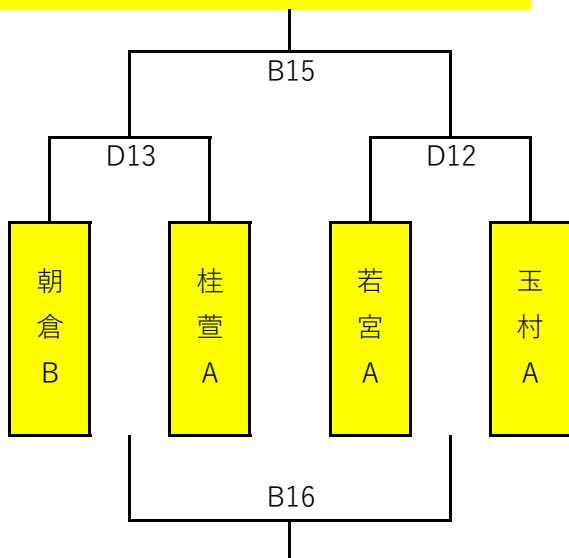

## 男子4年生以下 Lグループ 5チーム

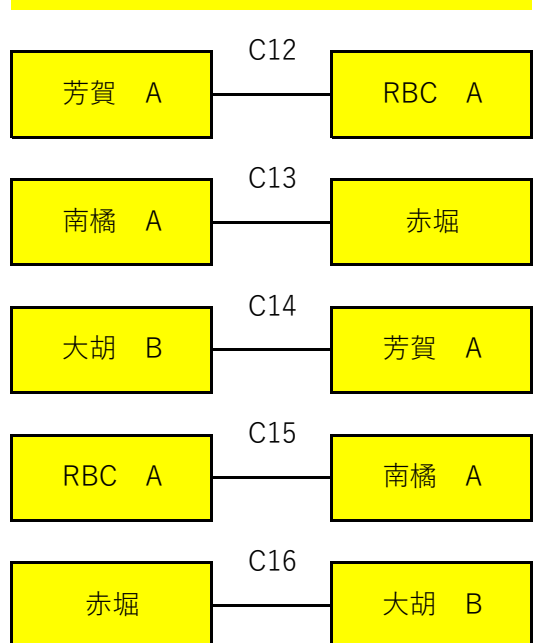

# 令和6年度 ミニミニ大会男子 組み合わせ表

## 男子3年生以下 Mグループ 4チーム

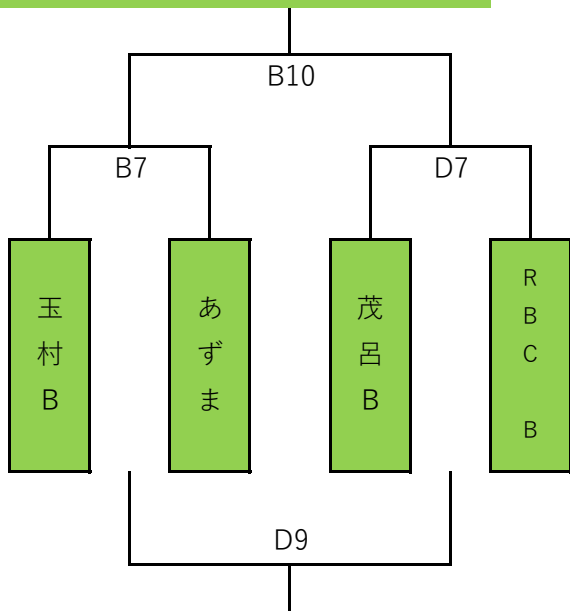

## 男子3年生以下 Nグループ

5チーム

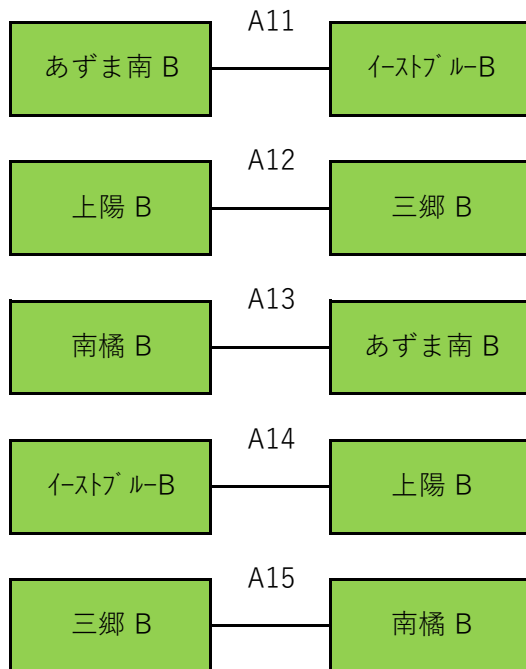

## 男子2年生以下 Oグループ 4チーム

